



PROJET A
Carrosserie

NIVEAUX SECONDAIRE ET POSTSECONDAIRE

RÉPARATION D'UN CAISSON DE PORTE FEUILLE DE TÂCHES Durée du projet : 3 heures

Lisez toutes les instructions avant de commencer.

1 Partie 1 – Caisson de porte intérieure

1.1 Le concurrent doit redresser le caisson de la porte à sa forme correcte.

ARRÊT

1.2 Meulez le rebord ourlé et retirez le panneau de porte. **ARRÊT**

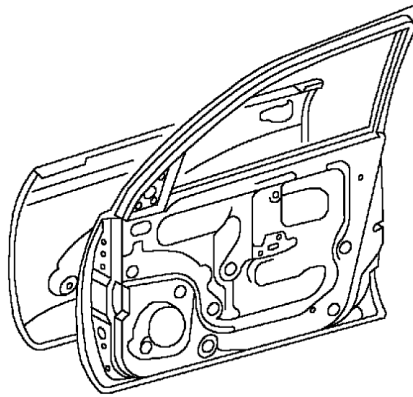

2 Partie 2 – Bord ourlé

2.1 Retirez au besoin le scellant et les matériaux adhésifs, et préparez toutes les surfaces pour le soudage et l'application de l'adhésif. **ARRÊT**

3 Partie 3 – Panneau extérieur

3.1 Effectuer le redressement final du caisson de porte et vérifiez si le panneau de porte s'ajuste bien. Préparez ensuite les surfaces de contact. **ARRÊT**

3.2 Appliquez l'adhésif selon les procédures de 3M. **ARRÊT**

4 Partie 4

4.1 Installez et ajustez le panneau. Former un rebord ourlé avec un marteau et un tas. **ARRÊT**

4.2 Effectuer un soudage MIG du panneau de porte au joint du cadre de la fenêtre en utilisant un trou de 6mm (1/4"). **ARRÊT**

4.3 Finir la préparation du panneau de la porte au métal en vue de l'application de l'apprêt. **ARRÊT**